

***Dokumentierte Zustände.
Fundierte Entscheidungen.
Nachvollziehbare Grundlagen.***

Visuelle Bestands- und Zustandsdokumentation

Außenanlagen • Wege • Plätze • Freiräume

Die Ergebnisse werden strukturiert, fotografisch belegt, fachlich geordnet und verständlich aufbereitet.

Mehr Informationen:

www.danielmolnar.de/buero-fuer-bestandsdokumentation

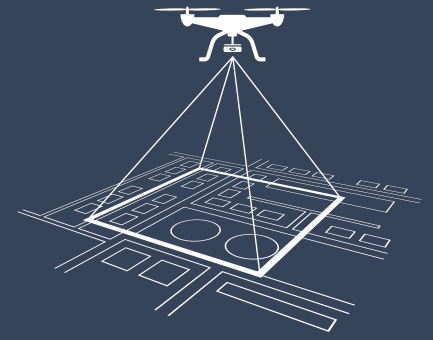

**Dokumentieren.
Einordnen.
Grundlagen schaffen.**

Anwendungs- bereiche

- Wege- und Platzflächen
- Hof- und Außenanlagen
- Zufahrten und Stellplätze
- Innenhöfe und Terrassen
- Park- und Grünanlagen
- Besucher- und Veranstaltungsflächen
- Schul- und Bildungseinrichtungen
- Hotel- und Gastgewerbeanlagen
- Kirchen- und Klosteranlagen
- Kultur- und Museumseinrichtungen
- Gewerbe- und Betriebsflächen

Nutzen

- Vorzustandsaufnahmen vor Bau- & Sanierungsmaßnahmen
- Abstimmungen mit Fachfirmen, Planern und Behörden
- Vorbereitung von Instandhaltungs- und Investitionsmaßnahmen
- Betreiber- und Verkehrssicherungsdokumentation
- Bestands- und Anlageninventarisierung
- Aufbau von Zustands- und Erhaltungsmonitoring
- Fördermitelanträge

Erfassung & Aufbereitung

- Vor-Ort-Begehungen
- Fotodokumentationen
- Detailaufnahmen
- Drohnenaufnahmen
- Orthofotos
- Fachbezogene Strukturierung
- Dokumentation von Flächen & Oberflächen, Anschlüssen & Randbereichen, Entwässerung, Nutzung & Funktion, Erhaltungs- & Pflegezustand
- Flächen- und Objektzuordnungen
- GIS-gestützte Dokumentation
- Flächenbezogener Lageplan

Die visuelle Bestands- und Zustandsdokumentation dient der systematischen Erfassung, Beschreibung und fachlichen Einordnung von Außenanlagen und Freiräumen. Sie schafft belastbare Informationsgrundlagen für Betrieb, Unterhaltung, Planung, Sanierung und Werterhalt.